

オリガミアンだより

第72号

2022年7月10日発行



夏休み子ども折り紙教室 (その2)

ちょうちんおぼけ 本体のつくりかた

ちょうちんおぼけ・紙の大きさの割り合い

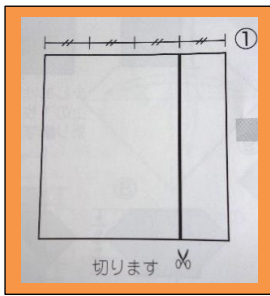

紙の4分の1を切り落とす。タテとヨコの長さの比が4:3の長方形を使う

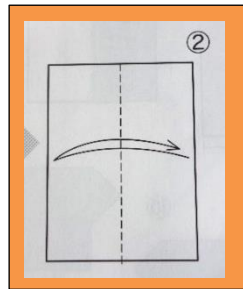

タテ半分に折る

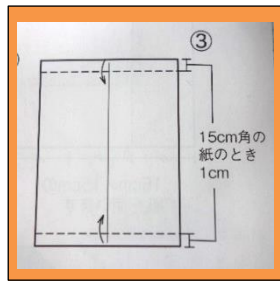

15°角の紙の時なら上下1°ずつを折り返す

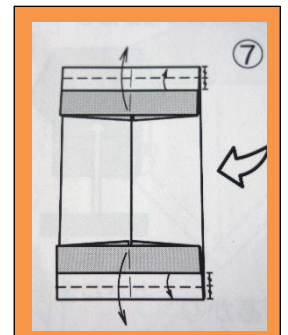
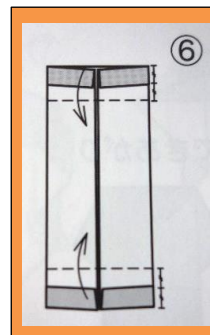
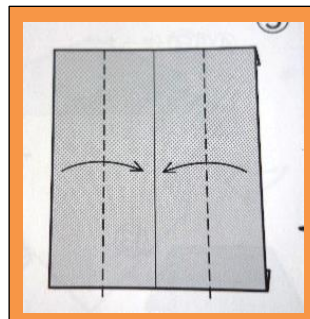
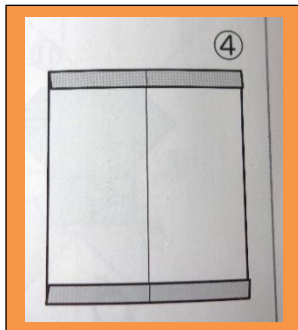
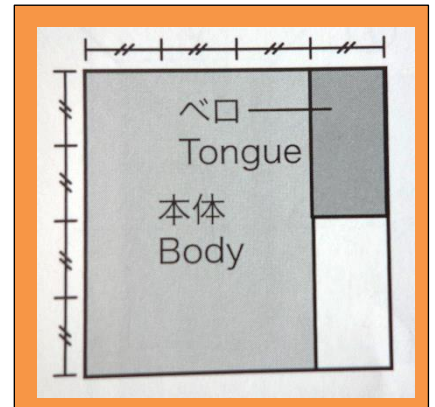

裏返してから図のように谷折りにする

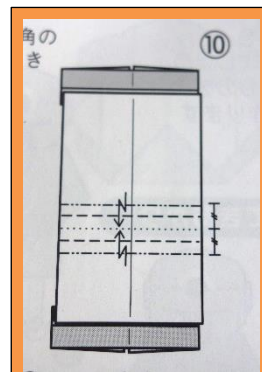
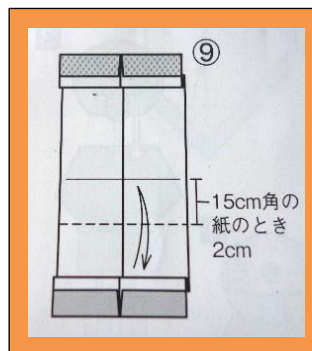
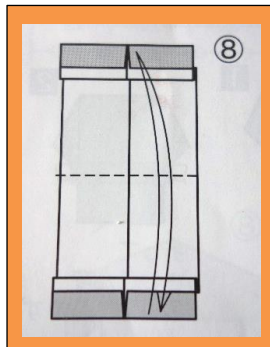

⑧⑨でつけた折り筋を山折りにつまんで段折りにする

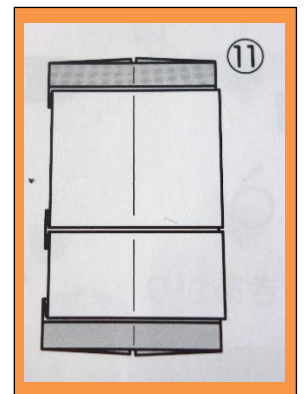

開いて折りたたむ

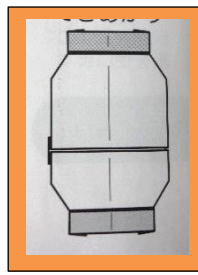
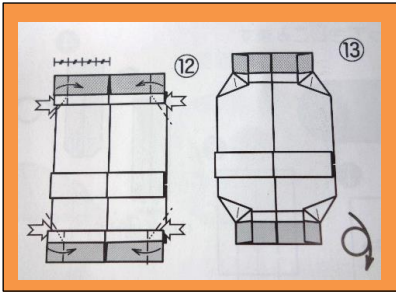

ひっくり返せば出来上がり



ちょうちんおばけ ベロのつくりかた

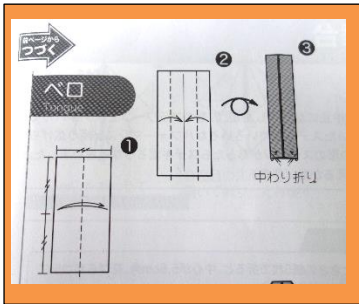

1分の図のように2:1の大きさの紙を使う。③の下の方は中割れ折り

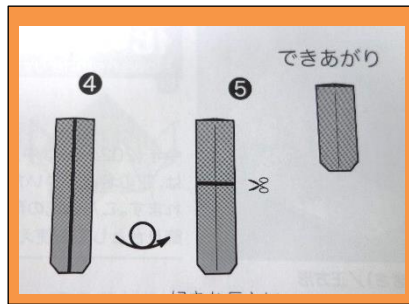

④をひっくり返して⑤に。好きな長さに切る

「お化けでもいいから深海にもちょうちんが欲しいなあ」
(ウミガメさんのひとりごと)

ちょうちんおばけ くみあわせかた

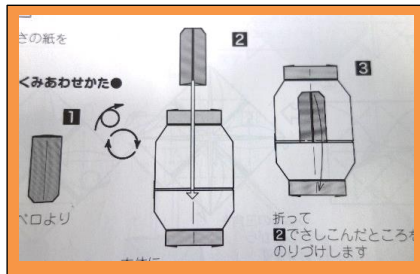

本体にベロを差し込む。③で下に折り、②で差し込んだところを糊づけ

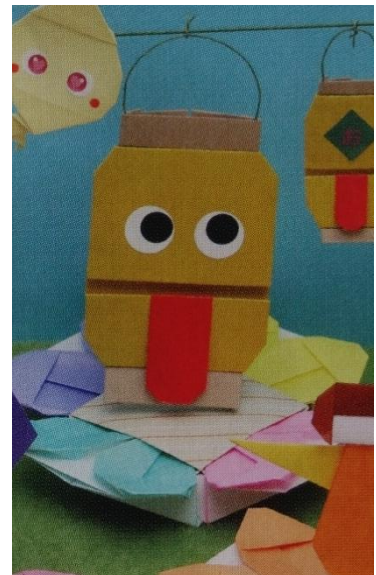

出来上がり

一つ目小僧 頭

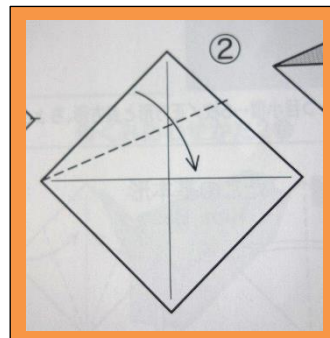
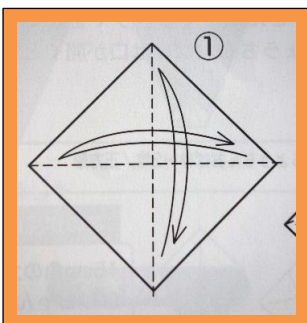

7.5センチ × 7.5センチ の紙を使う

一つ目小僧・紙の大きさの割り合い

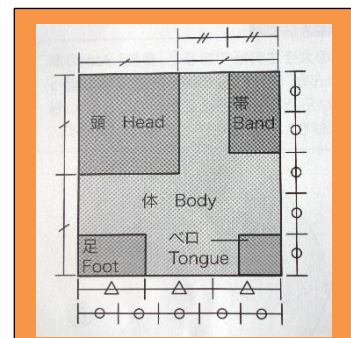

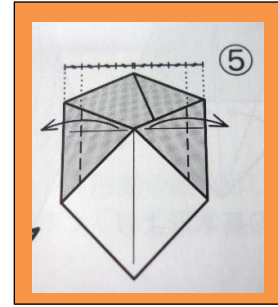
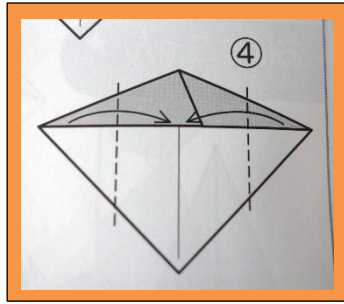
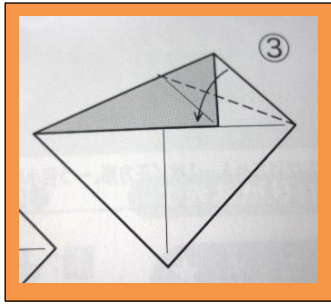

②から⑥までは折り図を読み取る練習。説明文はありません

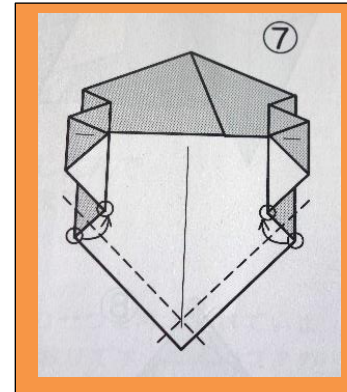
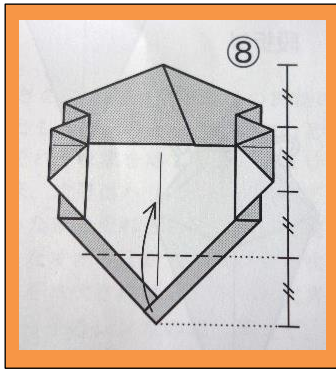
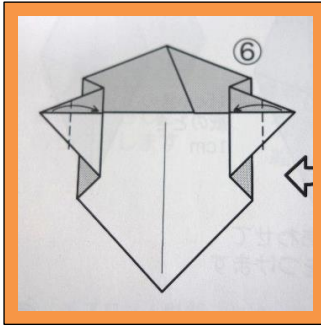

○と○を合わせて折る

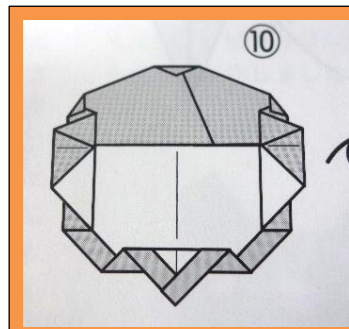
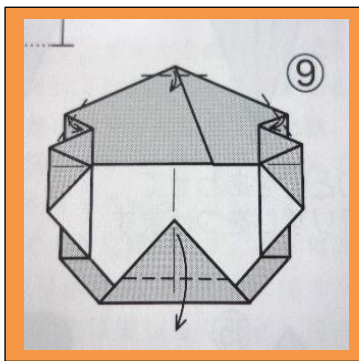

できあがり。○シールの目を貼り、口を描いてペロを糊づけ。●シールは入手しにくいので、別の色のシールに黒を塗っても十分使える

一つ目小僧 ペロ

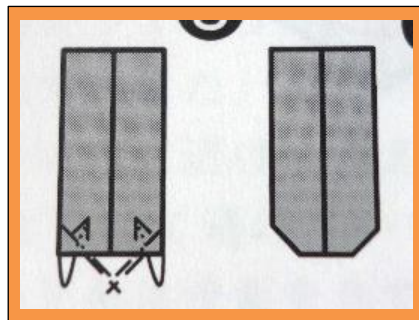
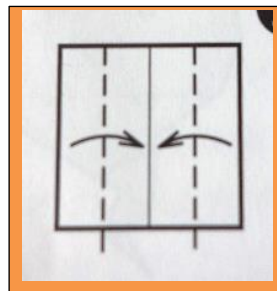
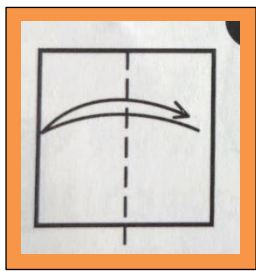

3センチ × 3センチ の紙を使う

出来上がり

一つ目小僧 体

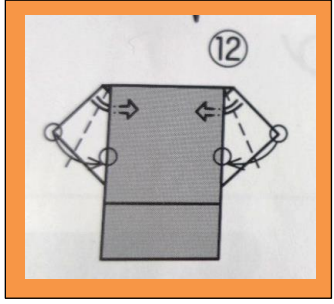
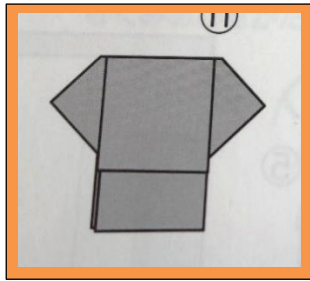
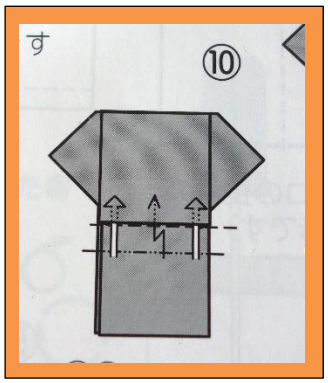
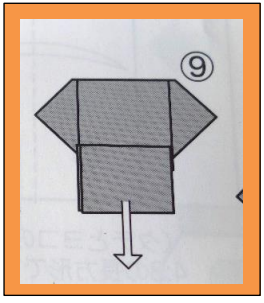
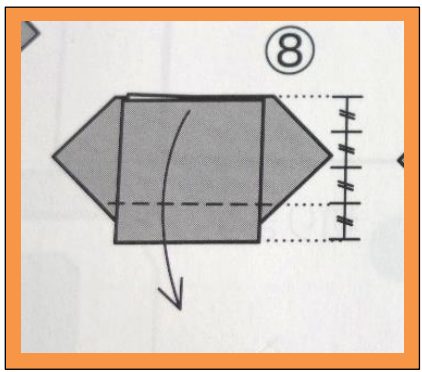
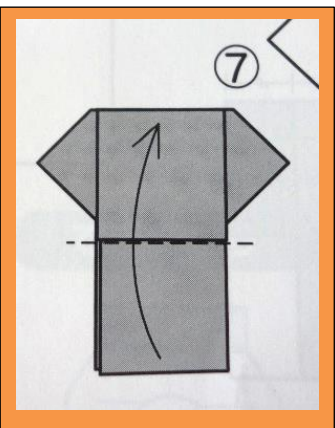
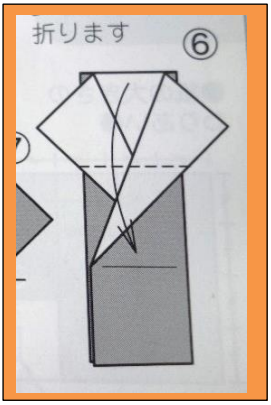
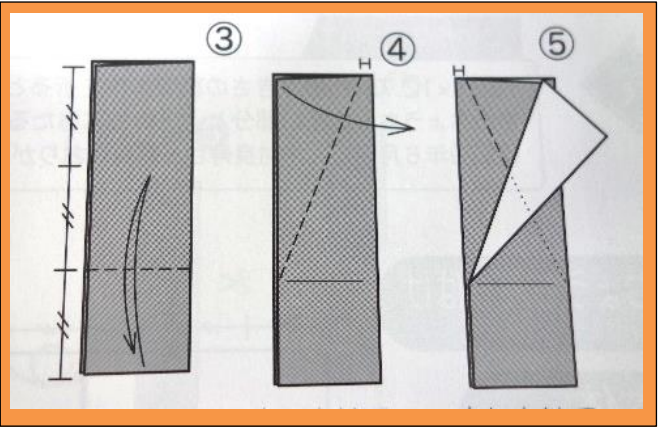
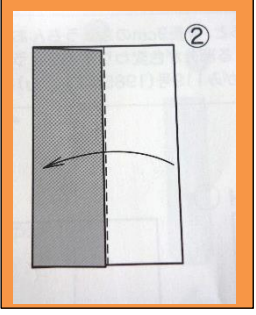
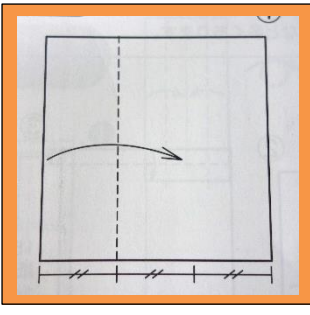

開く

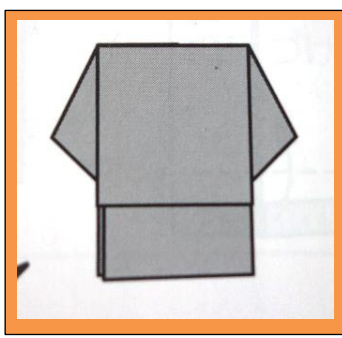
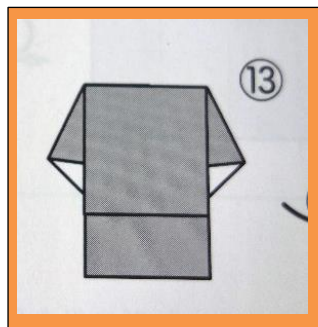

出来上がり



折り紙の色を変えてみると面白いかも

一つ目小僧 帯 & 体との組み合わせ

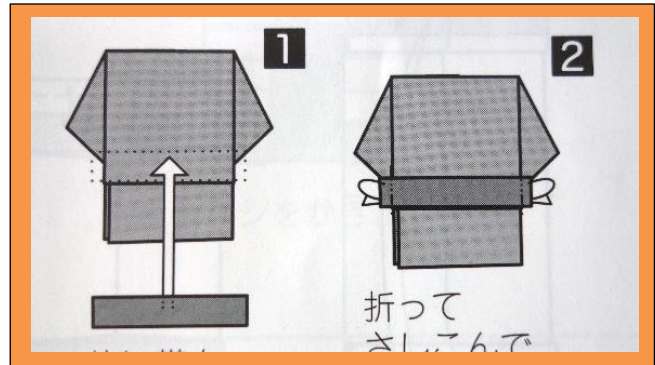
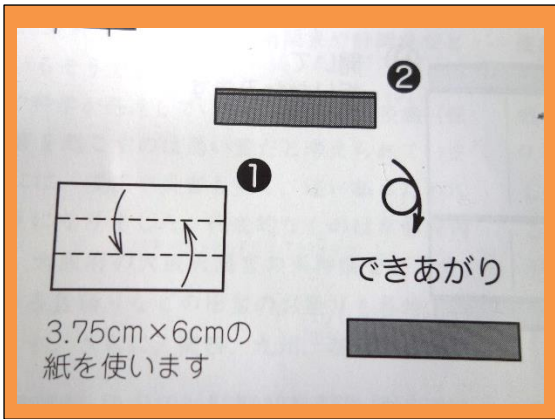

体に帯を重ねる。折って差し込んで糊づけ

一つ目小僧 足

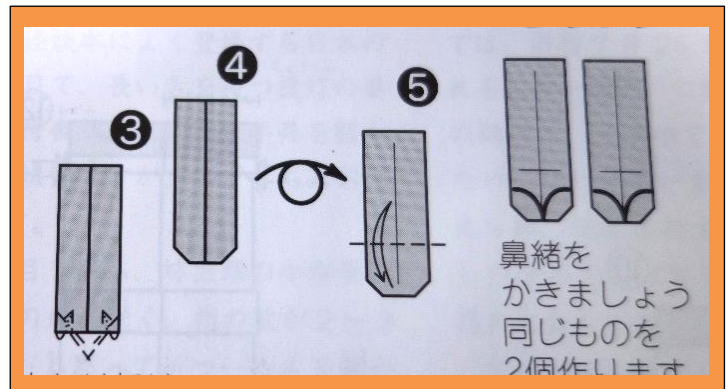
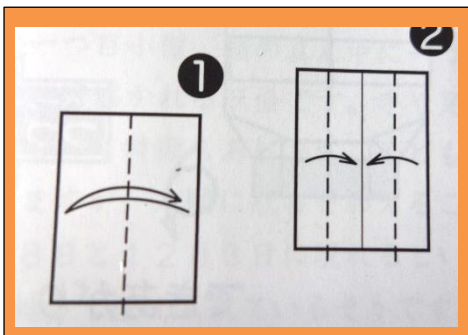

③中割り折り ⑤で鼻緒を描いて (2個) 出来上がり

一つ目小僧 できあがり

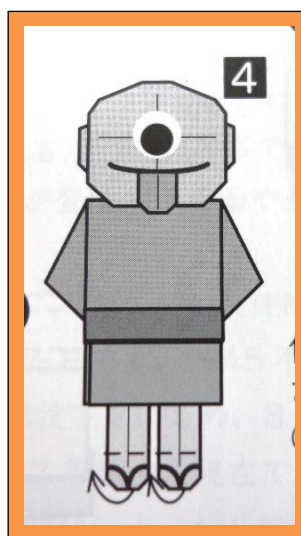
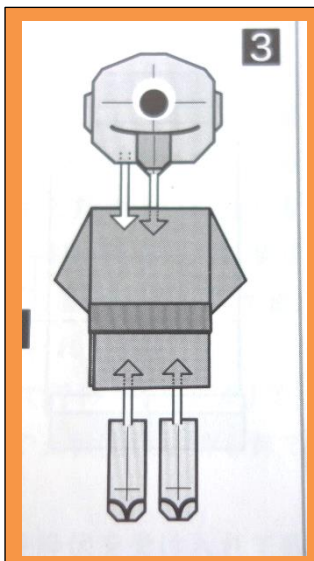

編集：「オリガミアン」代表 熊谷信哉

「ちょうちんおばけ」「一つ目小僧」はいずれも日本折紙協会の「おりがみ」2022年8月号から引用させていただきました。
考案者は植森 豊子さん

一つ目小僧…額の真ん中の一つ目を持ち、坊主頭の小僧姿として描かれる妖怪。子どもだと思って近づいた人を驚かせるが、人間に危害を与えることは滅多にない